

S/M-KTW-FS

Verwiegen und Dosieren von schlecht rieselfähigen Materialien (Kunststoff-Extrusion)

Die S/M-KTW-FS ist ein Modul zum Verwiegen von schlecht rieselfähigem Material wie Scrap, Faserstoffe, Gries, Pulver und Granulat



Gerade neue Materialien in der Extrusionstechnik können nicht mit konventionellen Wäge-Systemen erfasst werden. Der immer stärkere Einsatz von WPC (Wood-Plastik-Composites), recycelte Materialien und andere schlecht rieselfähige Materialien mit starken Schüttgewichtsschwankungen führte zur Entwicklung der S/M-KTW-FS.

Gerade mit der Integration in die ConPro Gravimetrien ergibt sich die Möglichkeit einer schnellen Ausregelung von Schüttgewichtsschwankungen, welche bei den vorgenannten Materialien naturgemäß vorkommen.

Die verwendeten Komponenten wie die Werkstoffe Edelstahl-/Aluminium oder die Drehstrom Asynchronmotoren zeugen von einem auf Langlebigkeit konzipierten System.

Bei der Verwiegung und Dosierung von Materialien ist es nötig den Materialaustrag konstant zu halten. Um dies auch für schlecht rieselfähige Materialien zu erreichen wurde die S/M-KTW-FS entwickelt. Ein integrierter Rührer verhindert die Brückenbildung und sorgt für eine permanent gefüllte Dosierschnecke. Das Gewicht der Einheit wird über eine Plattform Wägezelle ermittelt. Über die Gewichtsabnahme wird der Durchsatz berechnet und geregelt.

1. Besondere Merkmale

- Einfacher mechanischer Aufbau
- Verschleiß- und wartungsarm
- Großer Durchsatzbereich
- Ausgezeichnetes Preis-/Leistungsverhältnis



2.

Lieferprogramm:

Geräte-Typ	Dosiergeräte Typ	Durchsatz* min. / max.
S/M-KTW – FS20	CP-H 30	ca. 10 – 100 Kg/h
S/M-KTW – FS40	CP-H 42	ca. 10 – 250 Kg/h
S/M-KTW – FS60	CP-H 42	ca. 10 – 500 Kg/h
S/M-KTW – FS80	CP-H 42	ca. 10 – 750 Kg/h
S/M-KTW – FS120	CP-H 60	ca. 10 – 1000 Kg/h
S/M-KTW – FS150	CP-H 60	ca. 10 – 1500 Kg/h
S/M-KTW – FS200	CP-H 100	ca. 10 – 2000 Kg/h
S/M-KTW – FS250	CP-H 100	ca. 10 – 2500 Kg/h

* **Material: Pulverform, Schüttgewicht von 200 - 300 g/L**

Beispiel:

Stand-alone Gerät „**GraviCon CPH42**“
mit Material-Vorlagetrichter & Bedienstation
(Abb. mit Wägetechnik, optional)

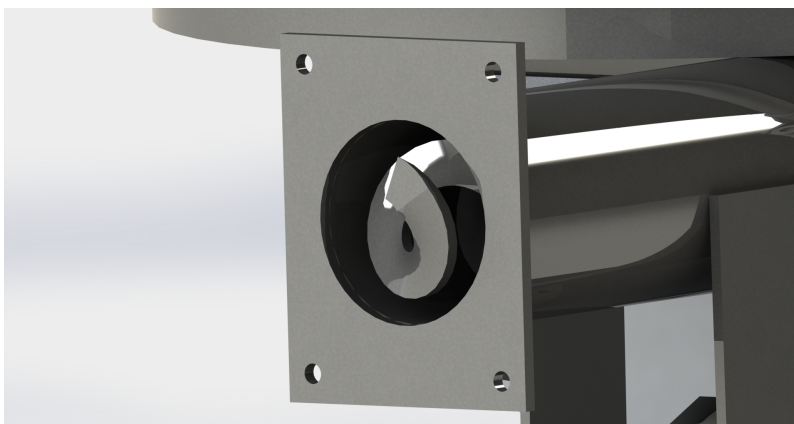

Anwendung:

Kunststoffrohre mit Kernschicht